

专注于工业安全
Focus on Industrial Safety

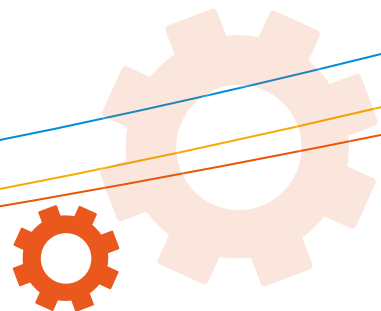

深圳市同创机电一体化技术有限公司
SHENZHEN TONGCHUANG MECHATRONICS CO.,LTD.



COMPANY PROFILE 公司简介



深圳市同创机电一体化技术有限公司成立于2006年，是国家高新企业和深圳高新技术企业，集研发、设计、生产、销售于一体的高新技术企业，所有研发，生产的产品均具有独立的知识产权，公司专注于工业安全系统，研发生产安全光栅、安全开关、安全继电器模块、安全门锁、门控单元等产品，为客户提供专业的安全系统解决方案。

对于公司的 **SLC**[®] 施莱格系列产品的服务和质量，最重要的 **SLC**[®] 是让顾客放心使用。公司致力于为每个用户提供更加安全的工作场所。拥有专业的技术开发团队，所研发生产的 **SLC**[®] 施莱格系列安全产品（安全光栅、安全开关、安全继电器模块、安全门锁、门控单元）均通过国标认证，CE认证和美国FCC认证。

SLC[®] 施莱格系列安全产品10余年来已经广泛应用于市场，并获得了市场的认可。已成功应用于富士康集团、比亚迪、格兰仕、华为、格力集团、海尔集团、美的集团等国内外知名企业。

努力为客户提供更加安全的工作场所，是公司持续追求的目标，在这一目标指引下，公司全体员工将全力向客户提供满意产品、优质的服务，并期待和客户一起共同创造一个安全的工业生产环境，共赢美好未来。





HONORARY CERTIFICATE 荣誉证书





TSL1 安全门闩

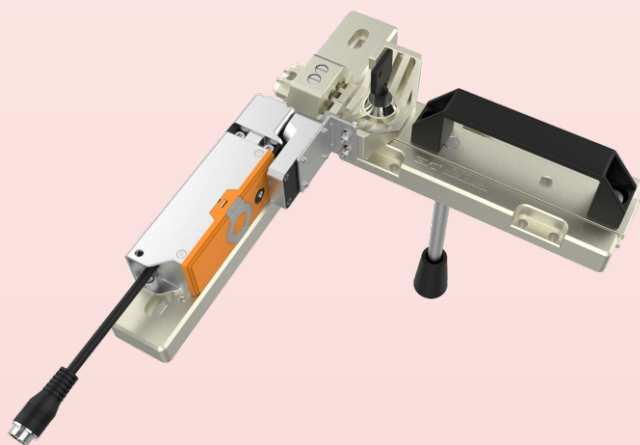
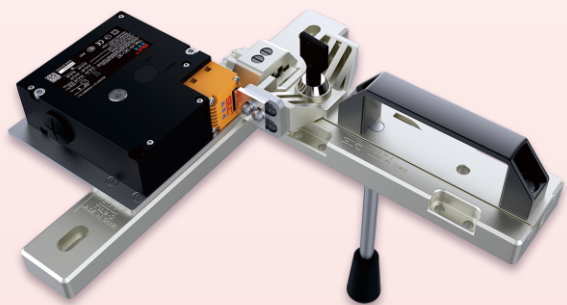
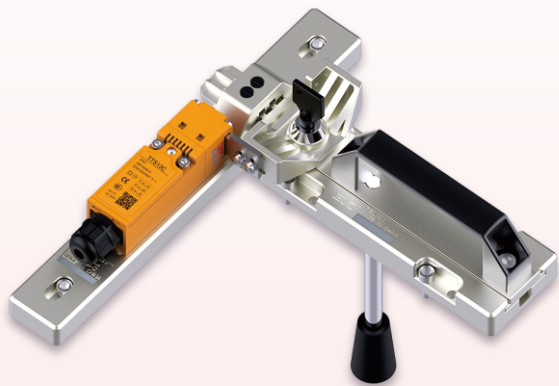

TSL1安全门闩功能特点

TSL1安全门闩在使用栅栏式门上做安全防护时，可有效防止操作人员被关在危险区域内时意外启动设备，安全可靠地解决在室内危险区域操作的风险。支持挂牌上锁，配合舌簧互锁开关、射频Rfid开关、磁编码安全开关等使用。

TSL1安全门闩机械参数

机械参数	
操作方法	机械式
材料	铝、不锈钢、塑料
尺寸	(详见尺寸图)
重量	1.2KG
最大支持门重	100KG
支持环境	用于滑动门时，支持左转滑动和右转滑动 用于旋转门时，支持左转滑动和右转滑动

※受产品配置和制造工艺影响，实际产品尺寸、重量或有差异，请以实物为准

TSL1安全门闩选型表

TSL1安全门闩选型表		
形状		
内容	活动端安装底座、M4组合螺钉、活动端手柄、锁定钥匙、把手	固定端安装底板
型号	TSL1A1	TSL1A2
订货号	LOT232064	LOT2900040
形状		
内容	活动端安装底座、M4组合螺钉、活动端手柄、锁定钥匙、把手	逃生手柄
型号	TSL1A3(支持挂牌上锁)	TSL1AD3
订货号	LOT232065	LOT20010(选配件)

※逃生手柄为选配件，活动端和固定端配合使用。(安全门产品资料详见该产品资料或致电公司)。

适用安全门开关选型					
形状	型号	订货号	形状	型号	订货号
	舌簧互锁安全开关 TTS12C10	LOT1033220L21		磁编码安全开关 TMC1A	LOT482922M21
	1寸铝质搭扣锁	LOT11N092016		磁编码安全开关 TMC3A2C	LOT482622M20
	38mm绝缘安全挂锁	LOT387865PA		保护锁开关 TML2D-3C+3C	LOT9635872D33
	危险警示挂牌	LOT1457508PA		TRL2二号安装支架	LOTTRL2-ZJ02
	TRL1一号安装支架	LOTTRL1-ZJ01		保护锁开关 TRL2M0L1	LOT454833L030SCPE
				射频RFID安全开关 TMC7A	LOT942513L212C

安全知识普及

安全/联锁

安全/开关

安全/门门

门控单元

安全/光栅

安全模块

光电传感器

安全产品应用案例

▶ TSL1安全门门锁定与解锁

只有将TSL1把手滑动到最右侧时，才可以锁定。

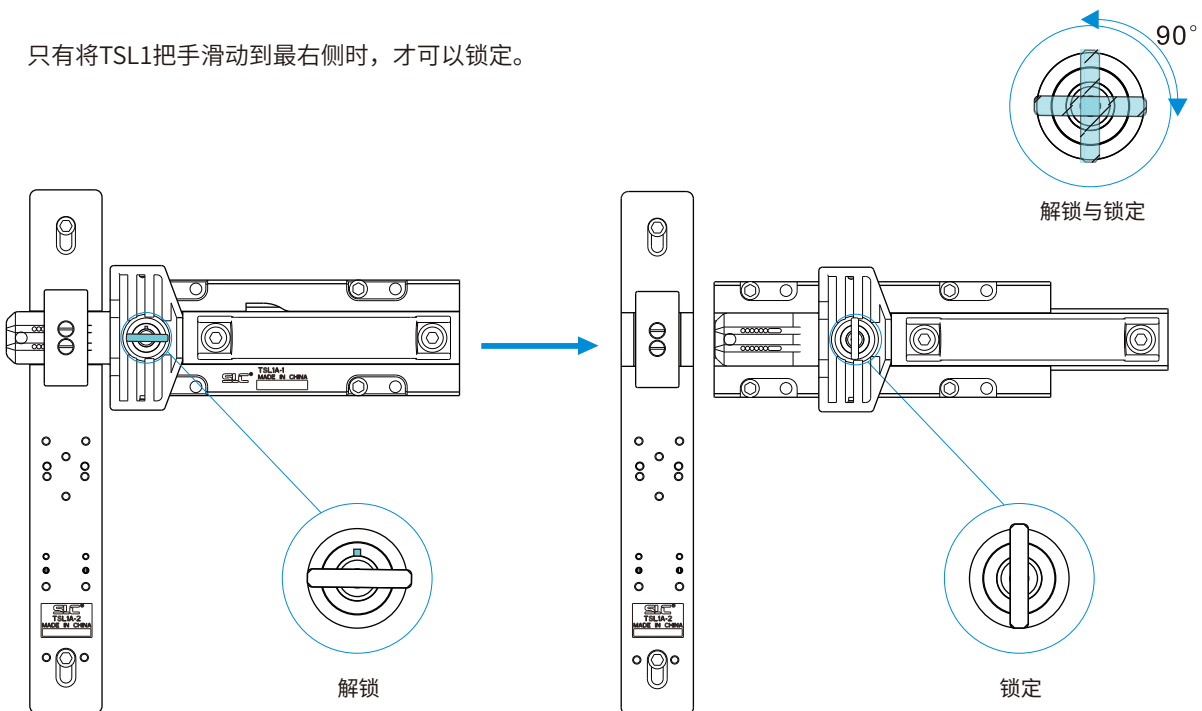

TSL1安全门门TSL1A2固定端安装底板孔位及选用说明

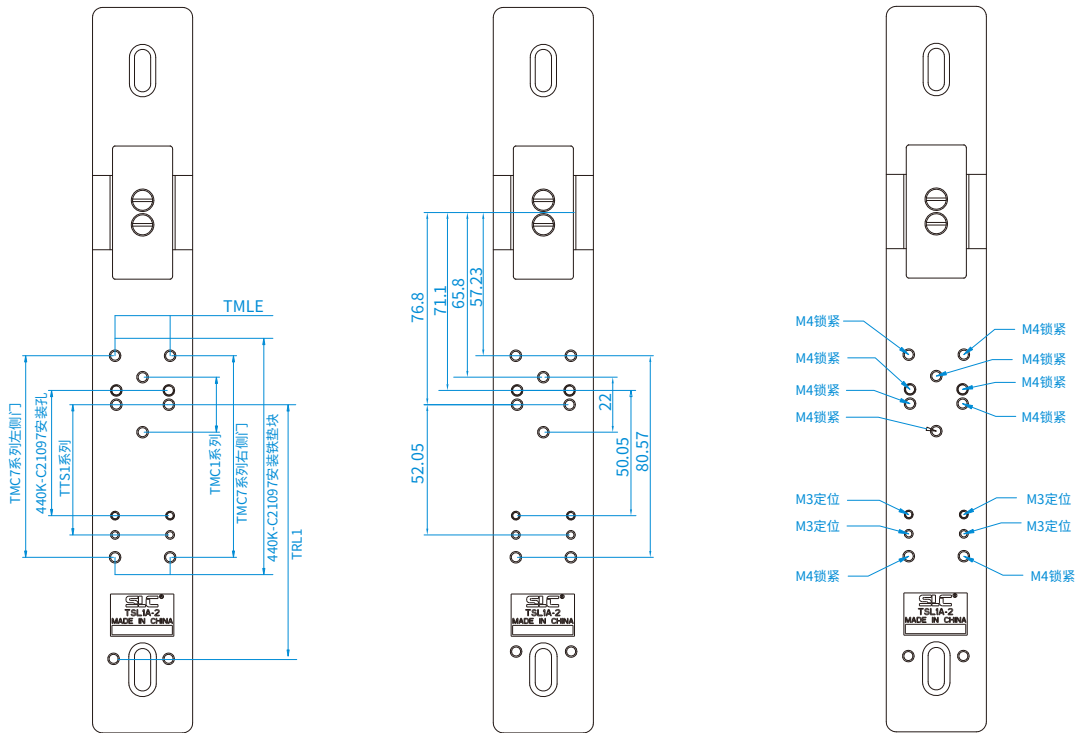

TSL1安全门门与安全开关安装尺寸

TTS1系列舌簧互锁安全开关安装尺寸

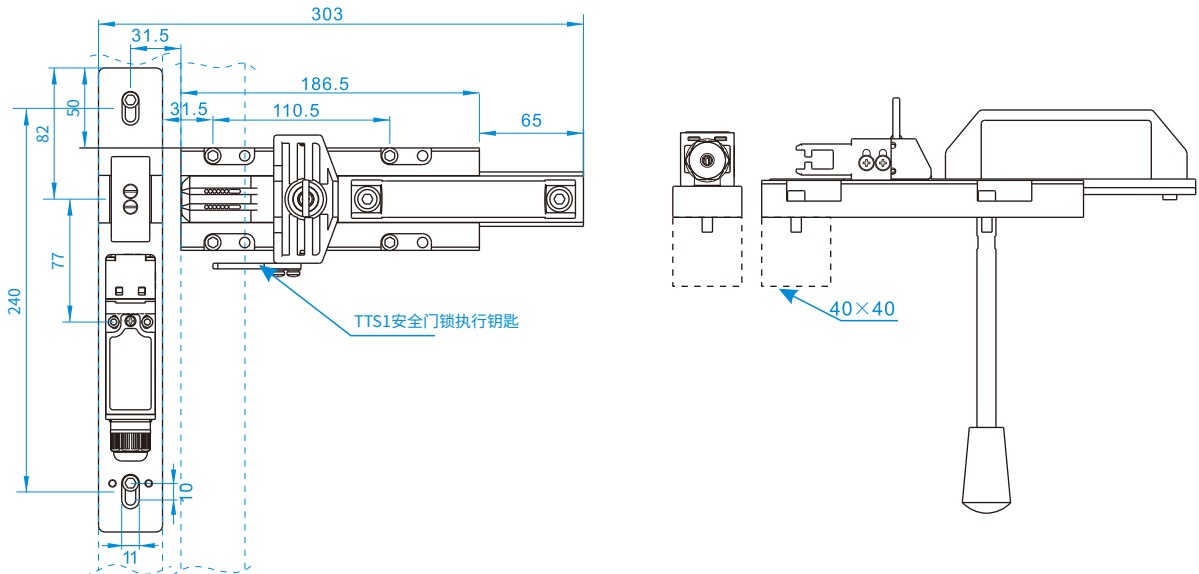

※受产品配置和制造工艺影响，实际产品尺寸、重量或有差异，请以实物为准

TMLE安全锁安装尺寸

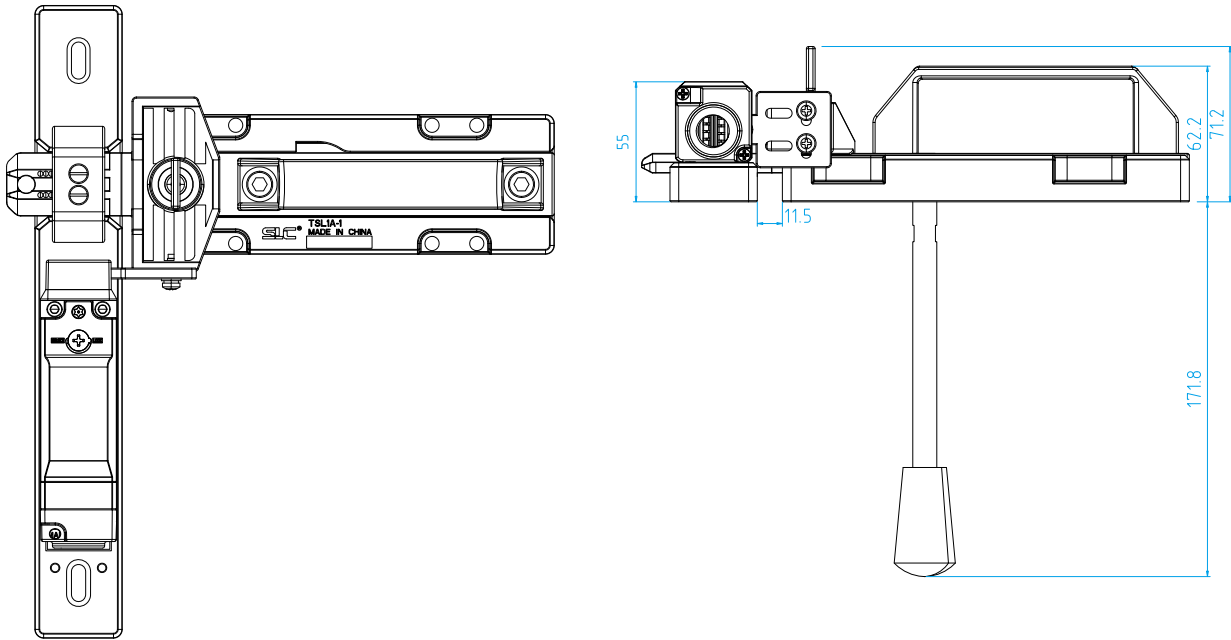

安全知识普及

安全/连锁

安全/开关

安全/门门

门控单元

安全/光栅

安全模块

光电传感器

安全产品应用案例

TTS1系列舌簧互锁安全开关安装图 (安装前须将锁定钥匙旋到开位)

- 1 将固定端安装底座用M6螺钉固定在安全门固定一侧。
- 2 将M3定位螺钉拧入定位孔(如右图位置)。
- 3 将TTS1安全锁执行端部分四颗螺钉拆开, 并将执行端与传动杆同步旋转90°(根据实际使用环境)。
- 4 用M4×35螺钉将TTS1系列安全锁固定在固定端安装底座。
- 5 将执行钥匙如图所示用M4组合螺钉锁定在活动端滑动手柄上。
- 6 将活动端执行舌簧钥匙插入TTS1执行舌簧钥匙插孔, 并将活动端安装底座推到离固定端最远处, 确保活动端手柄滑块最右侧与活动端安装底座最右侧对齐。
- 7 用M6螺钉将活动端安装底座锁定在安全门活动一侧, 来回拉动把手, 确认执行钥匙能正常插入执行端插孔。
- 8 若购买了逃生杆的用户, 还需要将逃生杆拧入活动端滑动手柄背面M10螺纹孔中, 并检查能正常滑动。

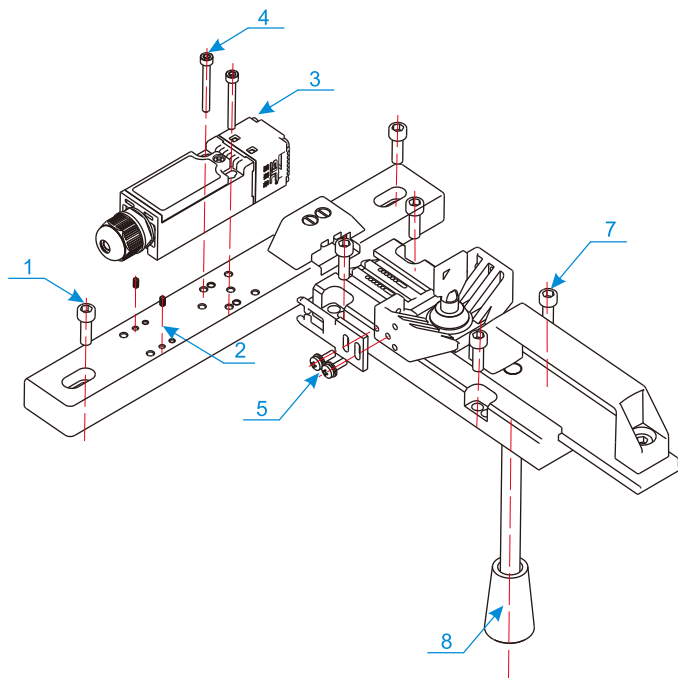

TMC7系列射频RFID安全开关安装图

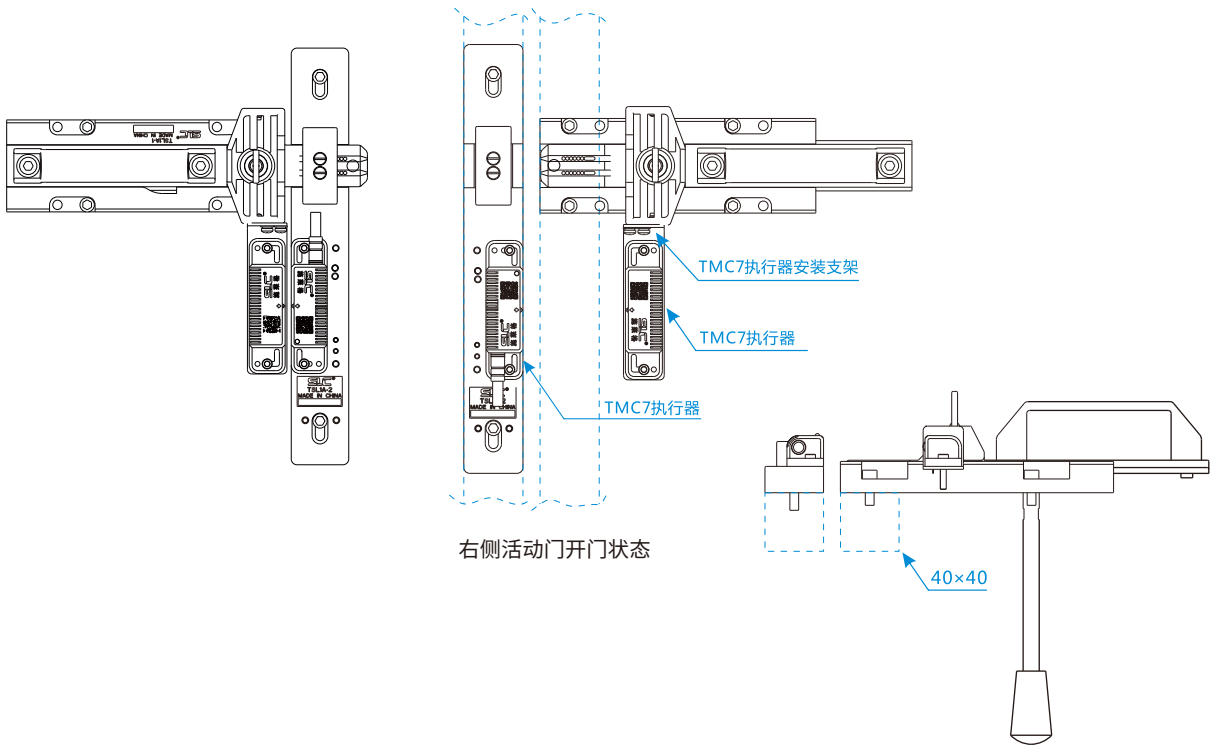

TMC1系列磁编码安全开关安装图

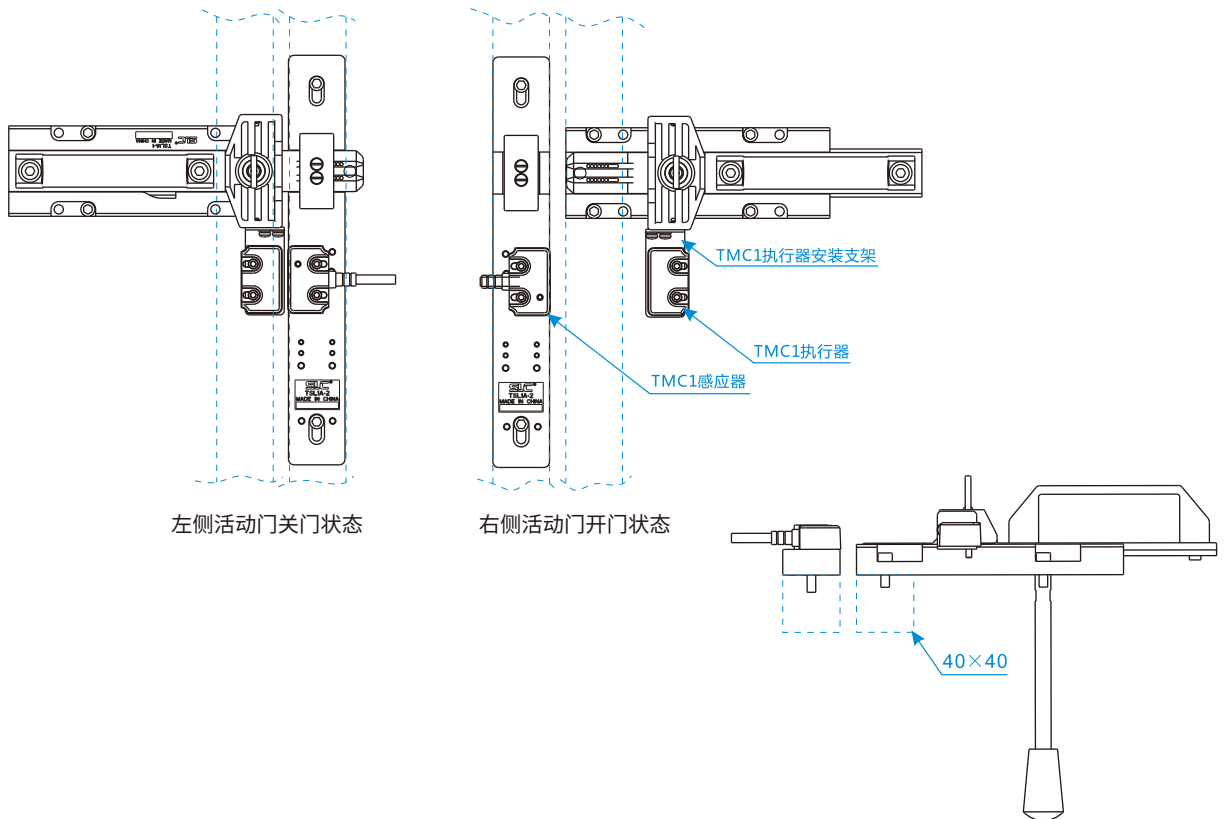

TML1/2系列安全门锁安装图

- ①用2颗M6螺钉固定“TSL1安全门固定端”
- ②用4颗M6螺钉固定“TSL1安全门活动端”
- ③用5颗KM4×10螺钉固定“TML固定端安装底板”
- ④用3颗M4×40螺钉将“TML保护锁开关”固定在“TML固定端安装底板”
- ⑤用2颗“CB4×10螺钉”将“TML执行钥匙安装板”固定在TSL1安全门活动端滑块上;
- ⑥用2颗M4×8组合螺钉将“直钥匙”固定在“TML执行钥匙安装板”

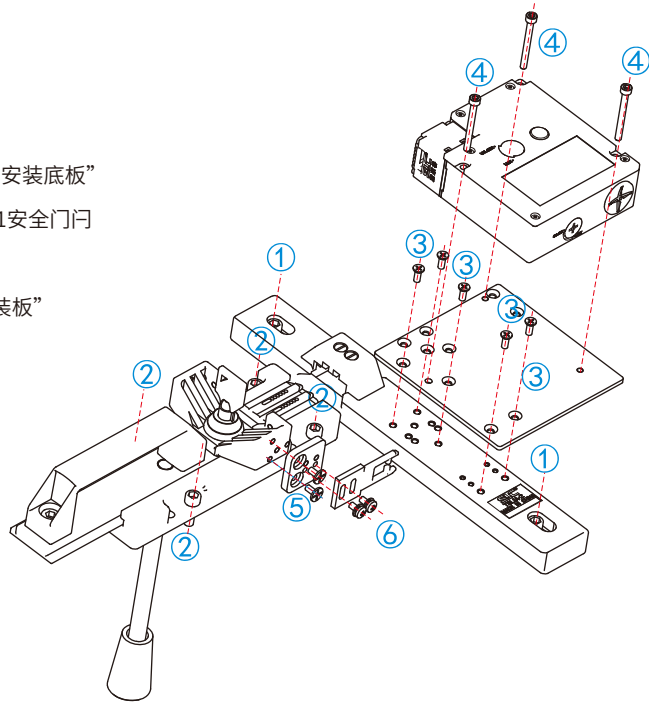

TRL1系列安全门锁安装图

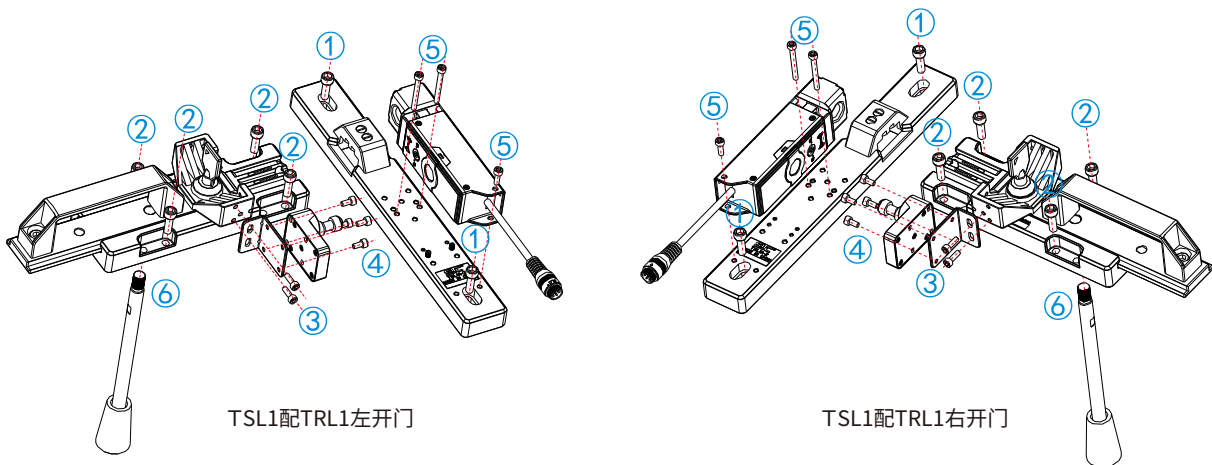

TSL1配TRL1左开门

TSL1配TRL1右开门

- ①用2颗M6螺钉固定“TSL1安全门固定端”
- ②用4颗M6螺钉固定“TSL1安全门活动端”
- ③用2颗M4×10螺钉固定“TRL1安装支架”
- ④用4颗M4×10螺钉将“TRL1执行器”固定在“TRL1安装支架”
- ⑤用2颗M4×28和1颗M4×10螺钉将“TRL1感应器”固定在“TSL1安全门固定端”
- ⑥若购买了逃生杆的用户,还需要将逃生杆拧入活动端滑动手柄背面M10螺纹孔中,并确保能正常滑动。

安全知识普及

安全/联锁

安全/开关

安全/门

门控单元

安全/光栅

安全模块

光电传感器

安全产品应用案例

TMC1、TMC7系列安全开关安装图（安装前须将锁定钥匙旋到开位）

- ①将固定端安装底座用M6螺钉固定在安全门固定一侧。
- ②用M4×35螺钉将TMC1、TMC7系列安全锁感应器固定在固定端安装底座。
- ③将TMC1、TMC7系列安装支架如图所示用M4组合螺钉固定在活动端滑动手柄上。
- ④将TMC1、TMC7系列执行器执用M4螺钉固定在TMC1、TMC7系列安装支架上，并将活动端安装底座推到离固定端最远处，确保活动端手柄滑块最右侧与活动端安装底座最右侧对齐。
- ⑤用M6螺钉将活动端安装底座锁定在安全门活动一侧，来回拉动把手，确认执行钥匙能正常插入执行端插孔。
- ⑥若购买了逃生杆的用户，还需要将逃生杆拧入活动端滑动手柄背面M10螺纹孔中，并确保能正常滑动。

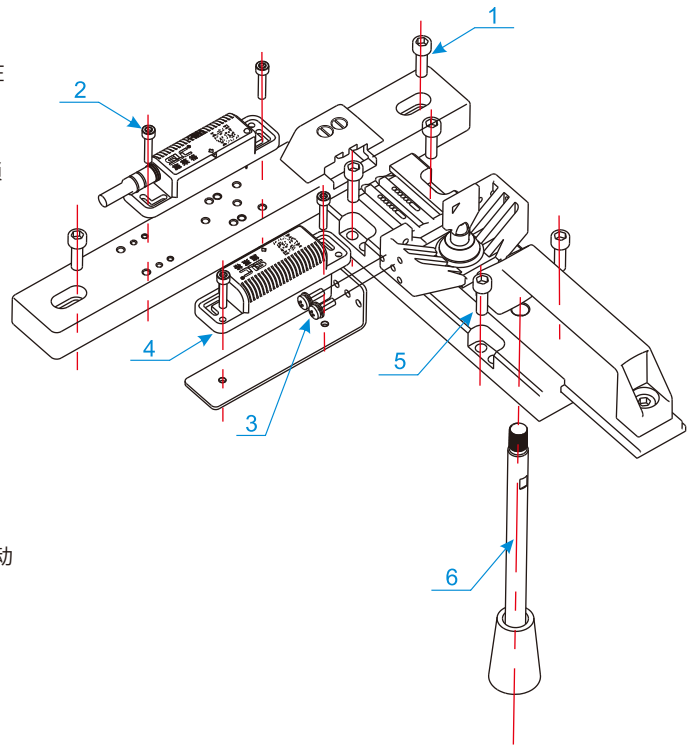

TMC1、TMC7系列安全开关安装图（安装前须将锁定钥匙旋到开位）

- ①用2颗M6螺钉固定“TSL1安全门固定端”
- ②用2颗KM4×35螺钉将TMLE安全锁固定到TSL1安全门固定端底板上；
- ③用2颗M4×10螺钉将TMLE-K2固定到TSL1安全门活动端滑块安装孔；
- ④TMLE-K2对准TMLE执行器插孔测试能够正常插拔后，用4颗M6螺钉将TSL1活动端底板固定；
- ⑤根据需求安装TSL1背部手柄（需要提前开孔）；

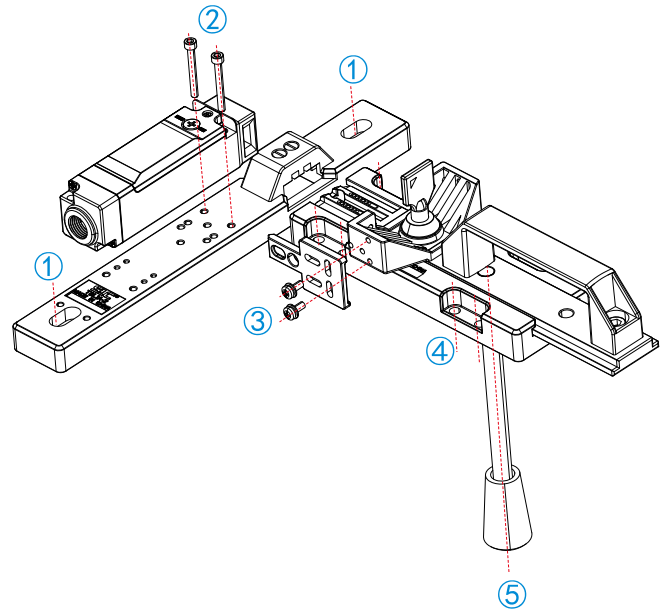

TSL1安全门应用效果

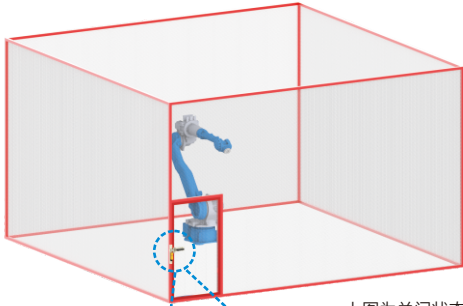

上图为关门状态，把手处于最靠近TSL1A2固定端安装底板位置，此时锁定钥匙无法拔出，但是把手可以左右滑动。

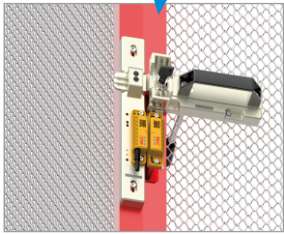

关门时，锁定钥匙处于水平，钥匙无法旋转及拔出，此时配套的安全开关处于接通状态。

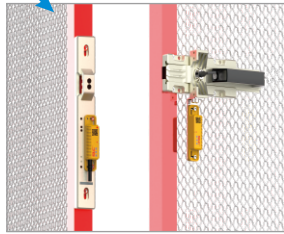

关门时，将把手向右拉到最远，锁定钥匙可由处于水平逆时针旋转90°转为竖直，将门门锁定，此时配套的安全开关处于断开状态，锁定后拔出钥匙，打开安全门。

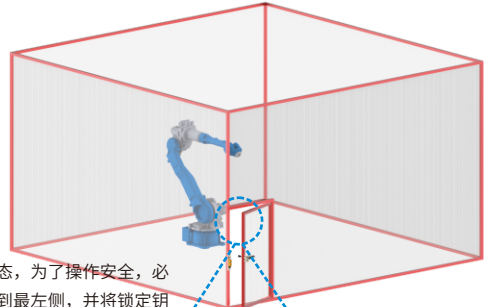

上图为开门状态，为了操作安全，必须将把手滑动到最左侧，并将锁定钥匙旋转到竖直状态，拔出操作钥匙，以免安全门误锁定。



开门时，将把手向右拉到最远，锁定钥匙处于竖直状态，拔出钥匙，在此状态下既是安全门关闭，配套安全门的安全开关也无法接通，可保证安全门内人员及设备安全。

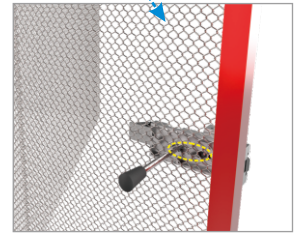

安装逃生杆用户，需要在逃生杆滑动区域给逃生杆留出足够的运动空间，以保证其安全有效（上图黄圈区域不得有任何阻碍逃生杆运动的物体）。

安全知识普及

安全/联锁

安全/开关

安全/门门

门控单元

安全/光栅

安全模块

光电传感器

安全产品应用案例



深圳总公司

地址：深圳市南山区西丽南岗第二工业区8栋5楼
电话：0755-85269235 85261930 85269721 86069001
传真：0755-86193854 33609570
http: www.sztcd.com / www.szslcgd.com
E-mail: sales@sztcjd.com / szslcgd@163.com

惠州生产基地

地址：惠州市仲恺高新区陈江镇新华大道中南高科仲恺高端电子信息产业园21栋
E-mail: sales@sztcjd.com / szslcgd@163.com

昆山分公司

地址：昆山市城南恒龙国际五金机电城2号楼A2215室
电话：0512-36857571 36857572
传真：0512-82175280 36857570-808
E-mail: sales@sztcjd.com / szslcgd@163.com

重庆分公司

地址：重庆市北部新区翠渝路55号170幢26-6
电话：023-6739 4030 6739 4033
传真：023-6730 3505
E-mail: szslcgd@163.com / sales@sztcjd.com



官方网站



微信公众号